

# LAYOUT ATHENA 34A

900 ±10 mm  
H PIANO DI LAVORO  
WORKTOP HEIGHT

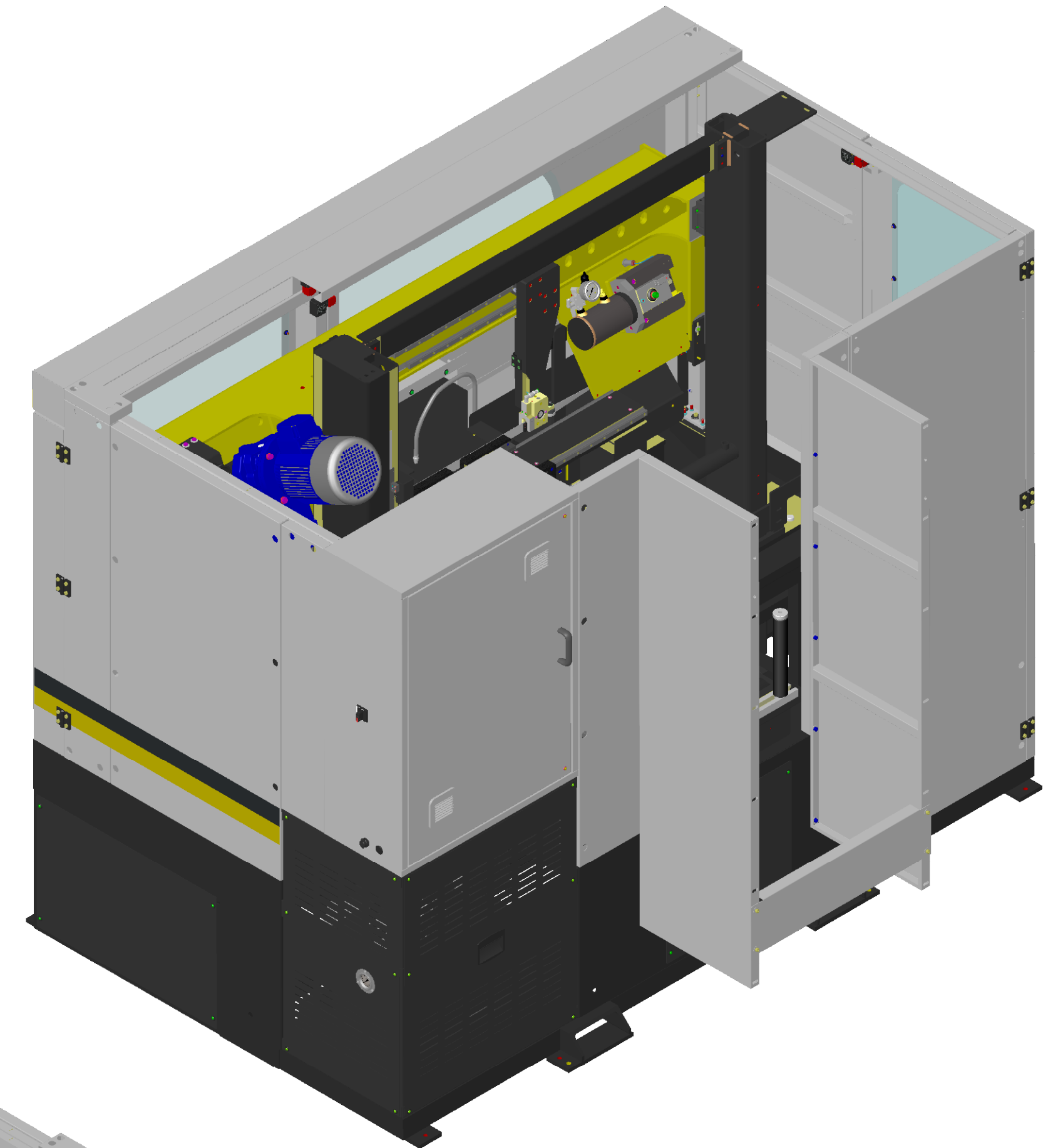

2490 ±10 mm  
2083 ±10 mm

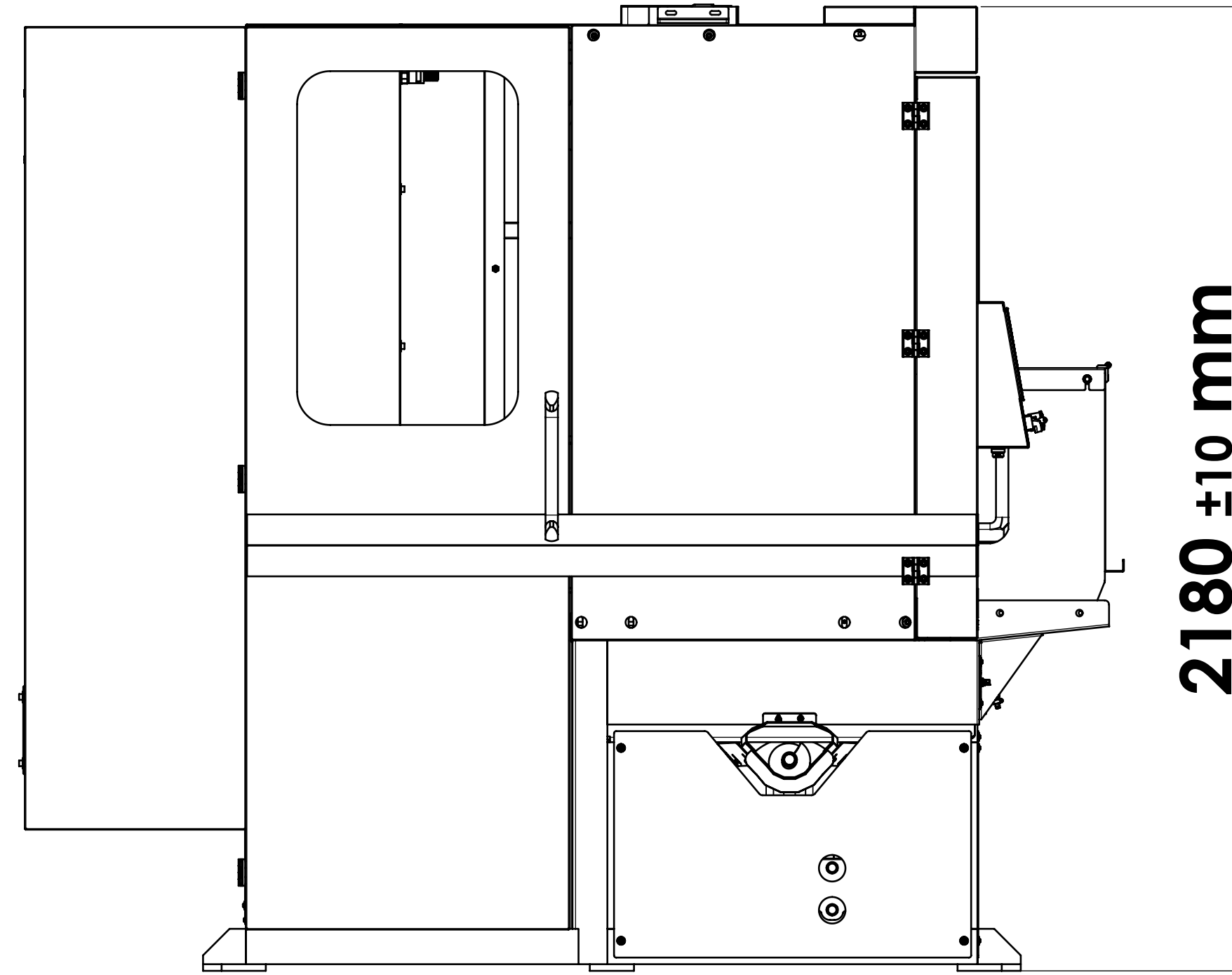
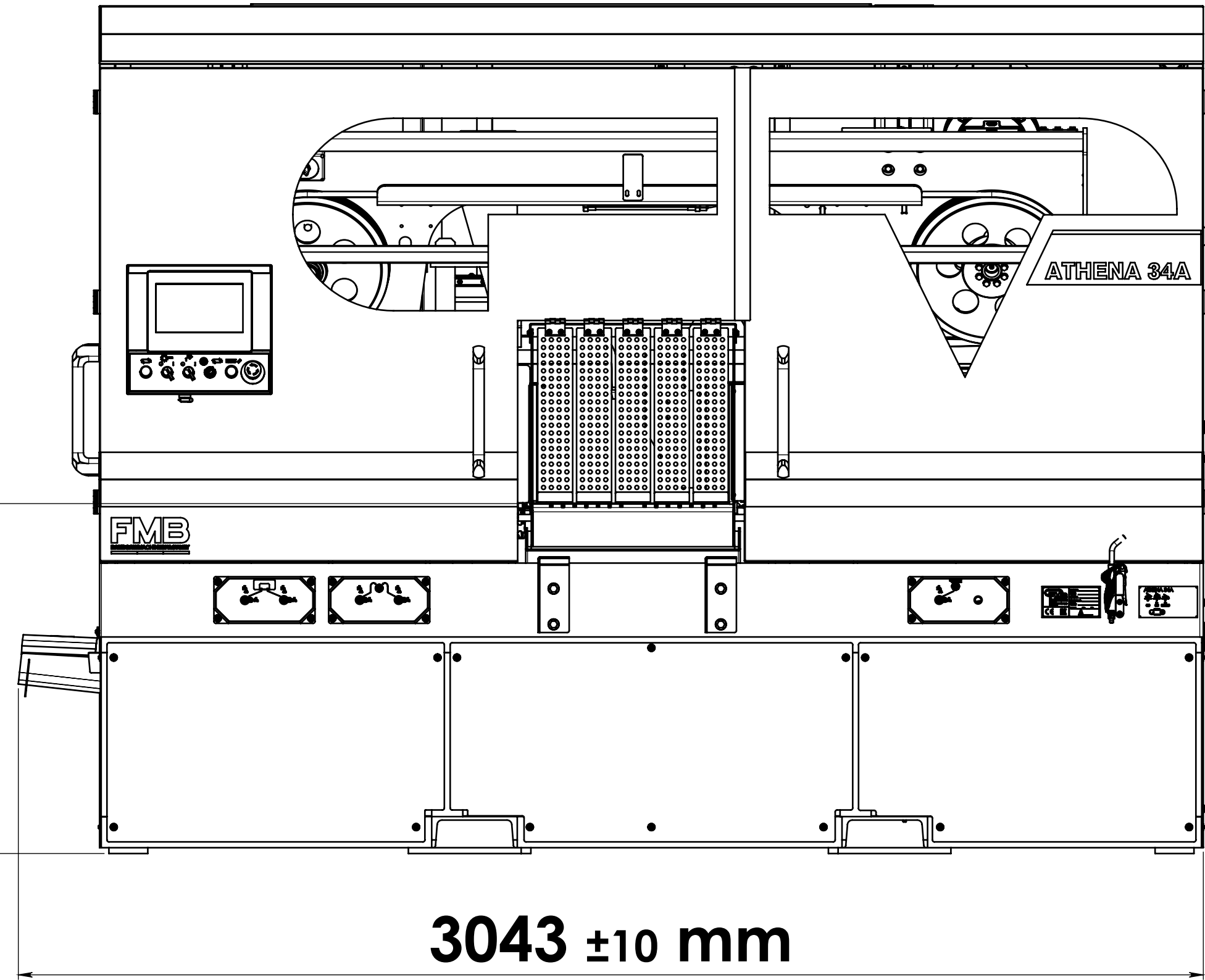
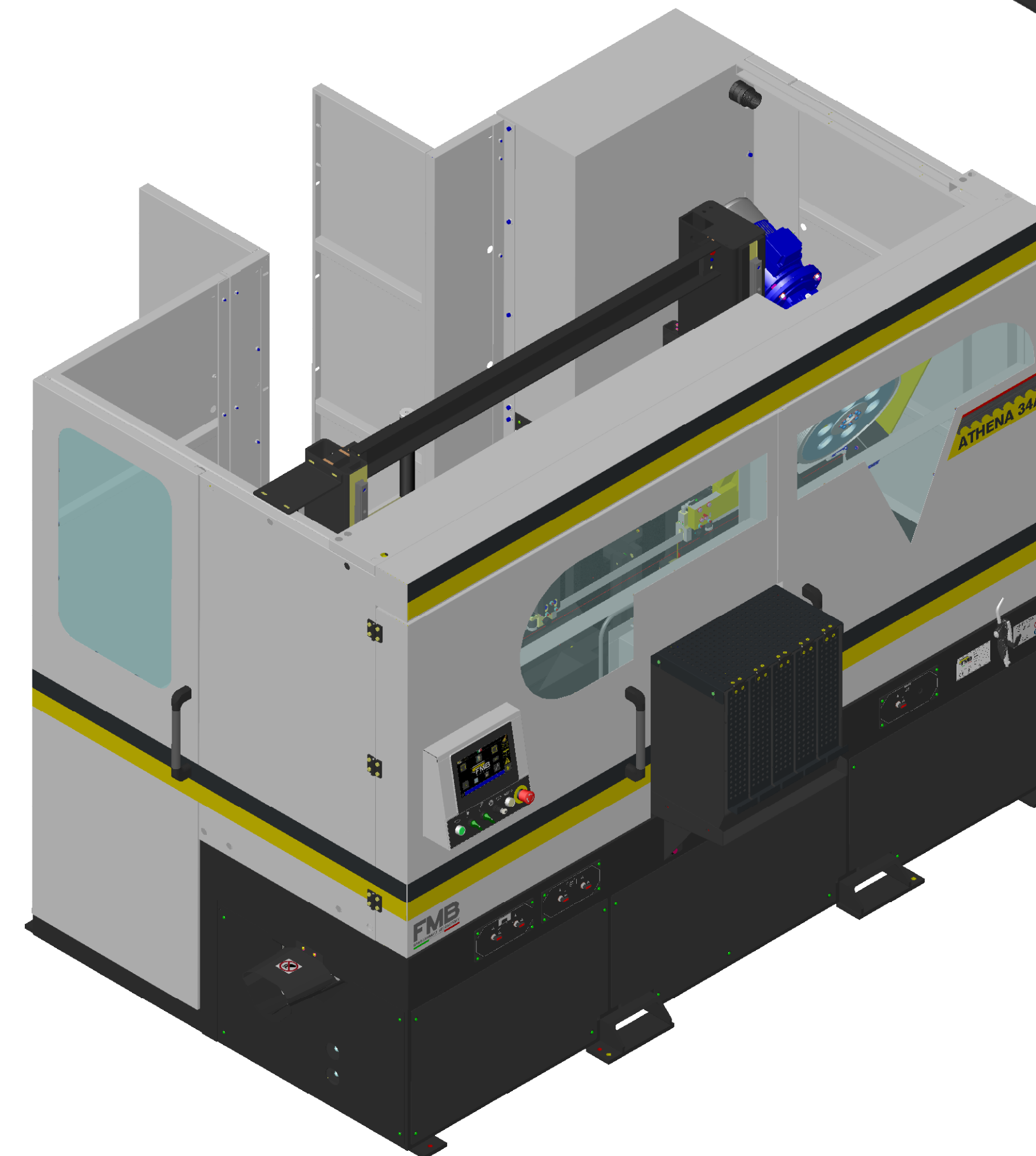
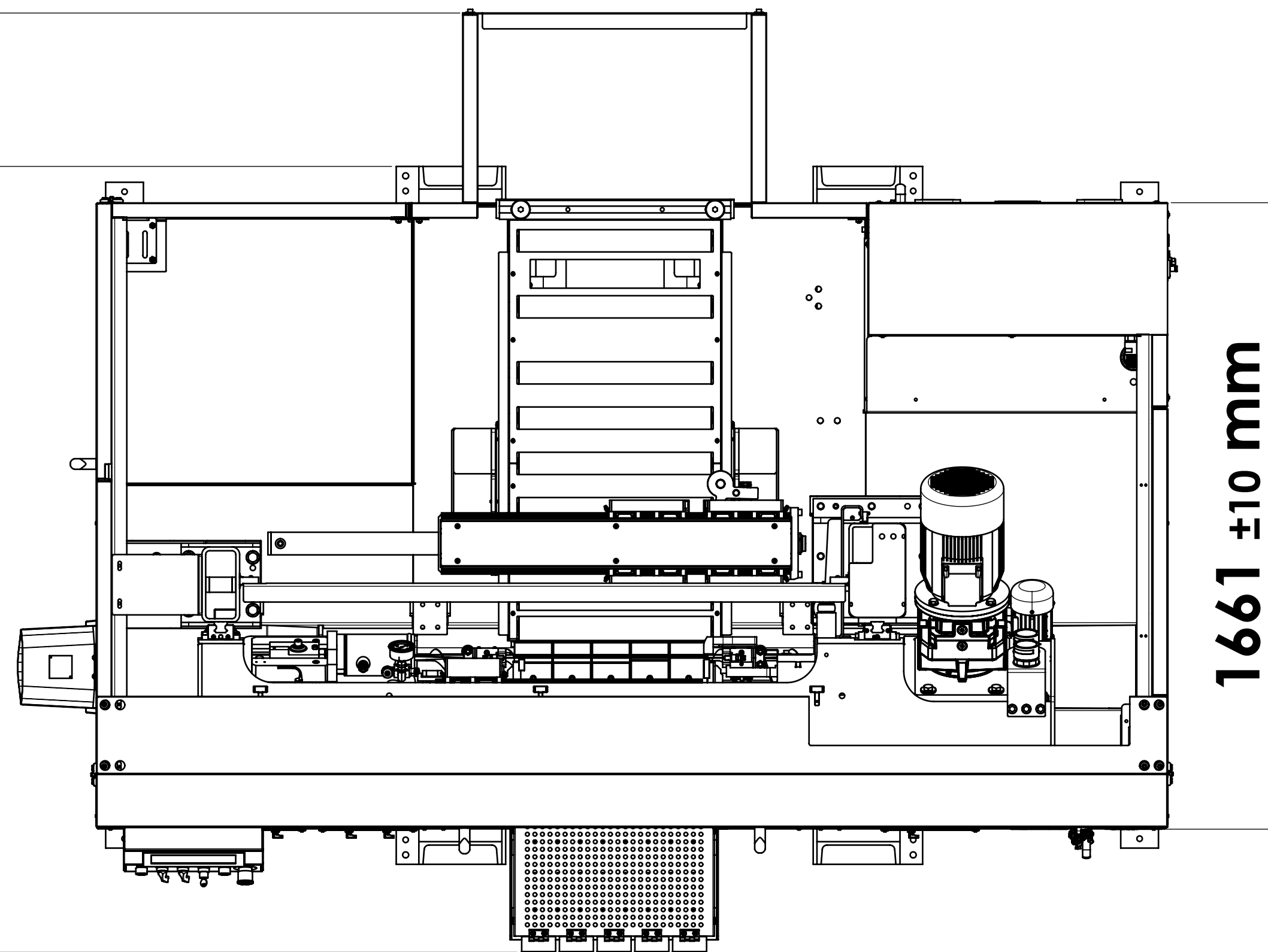

STATO DISEGNO		DESCRIZIONE OGGETTO REVISIONE		ESECUTORE
REV. N°	DATA			
		MATERIALE	FINITURA SUPERFICIALE	TRATT. TERMICO
OGGETTO: LAYOUT ATHENA 34A				
DISEGNATO	DATA DISEGNO	SCALA	DISEGNO N°	
MODELLATO	DATA MODELLO	1:12	A1	
		Grezzo Rough	12/5/ Sgrossato To Rough	3/2/ Finito Finish
		Scostamenti limite ammessi per dimensioni lineari UNI ISO 2768/F		VOLUME SUPERFICIE SURFACE
		Value of tolerance linear dimensions UNI ISO 2768/F		Grinding
		Quote senza indicazione di tolleranza - Dimensions without indications of tolerance		MASSAWEIGHT
±0.05	±0.05	±0.1	±0.15	±0.2
				±0.3
				±0.5
IL PRESENTE DISEGNO È DI ESCLUSIVA PROPRIETÀ DELLA F.M.B. E PERTANTO NE È VIETATA LA RIPRODUZIONE ANCHE PARZIALE SENZA LA SUA AUTORIZZAZIONE SCRITTA.				