

LAYOUT SOLAR

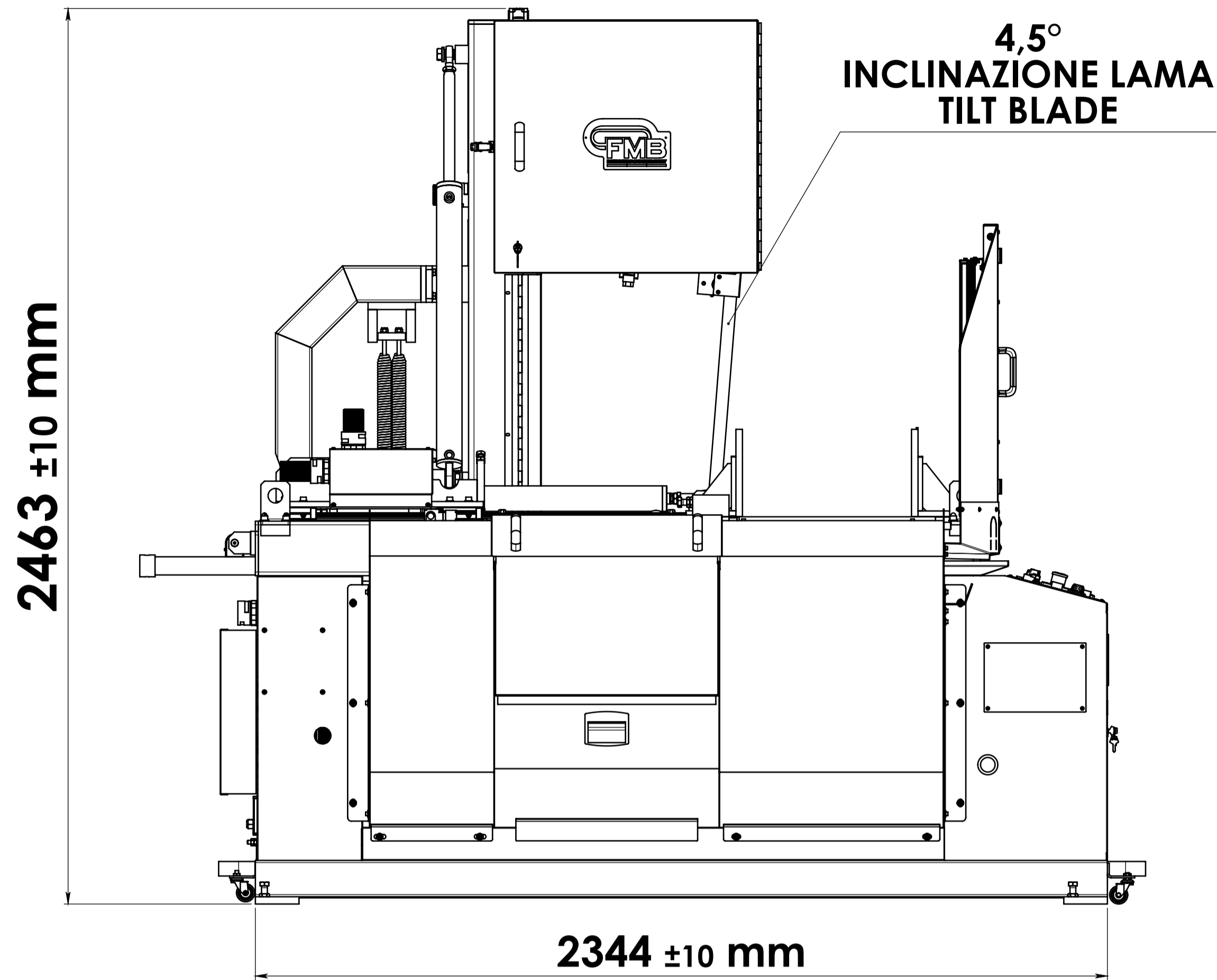

CONTROL PANEL

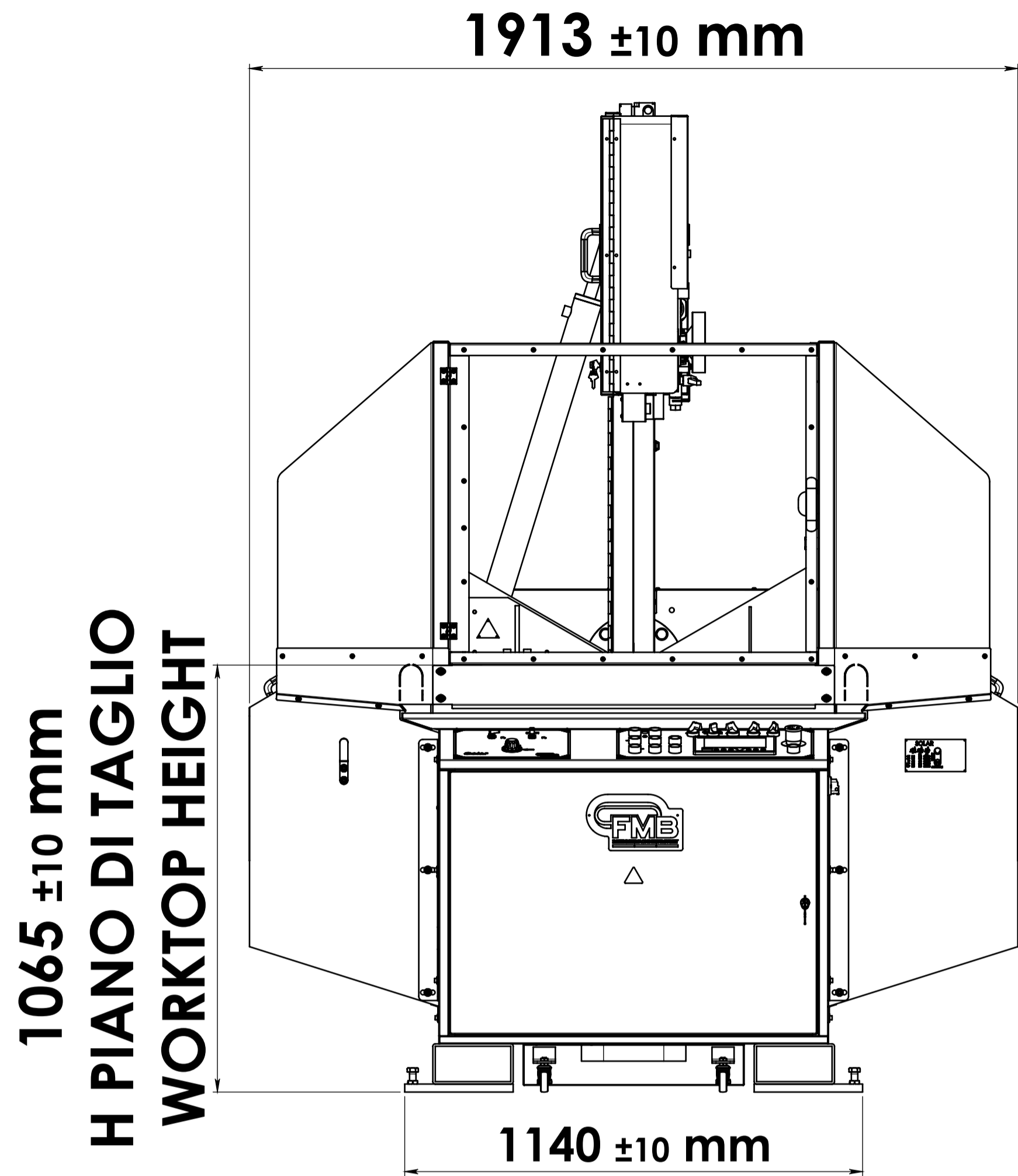
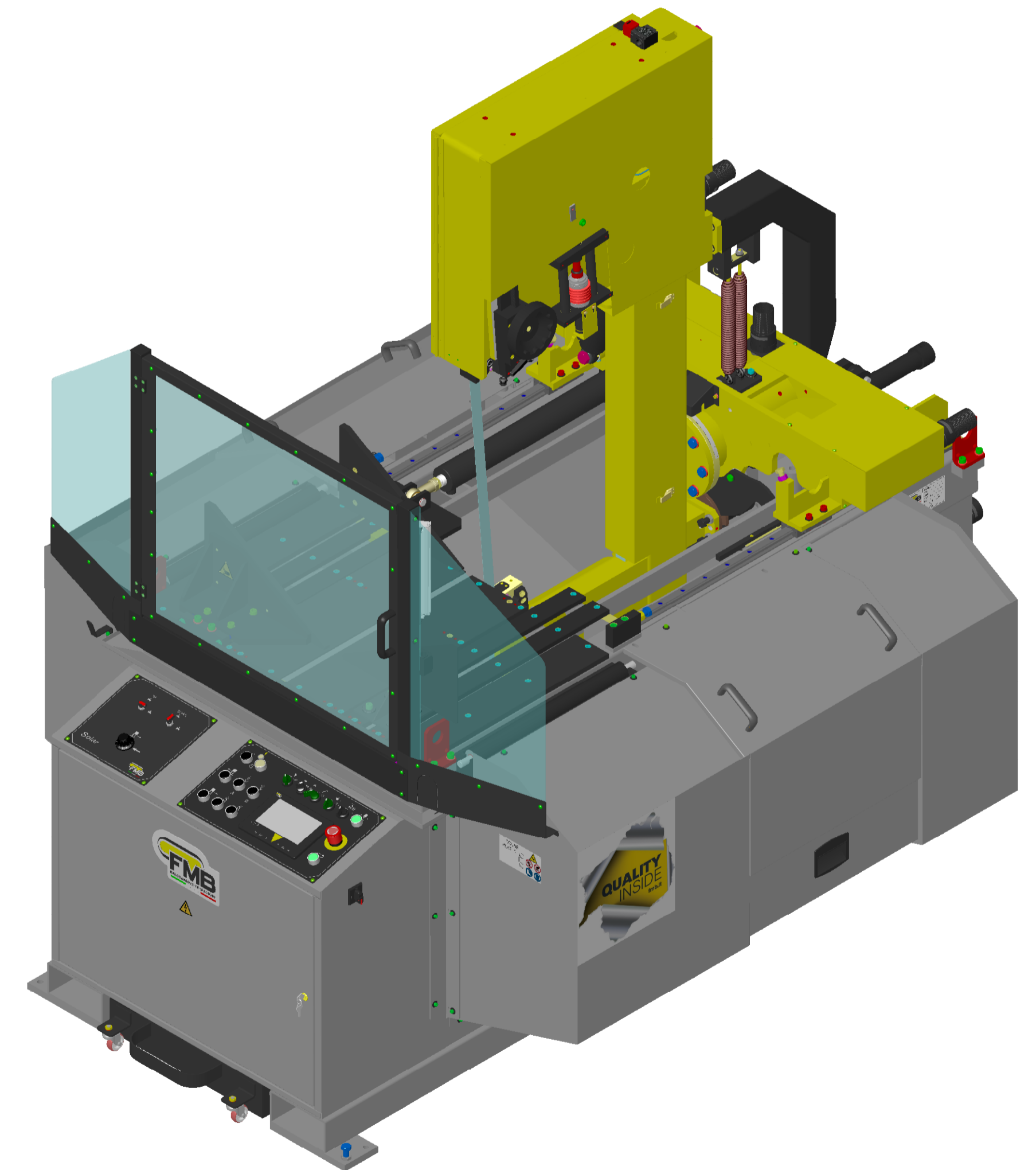
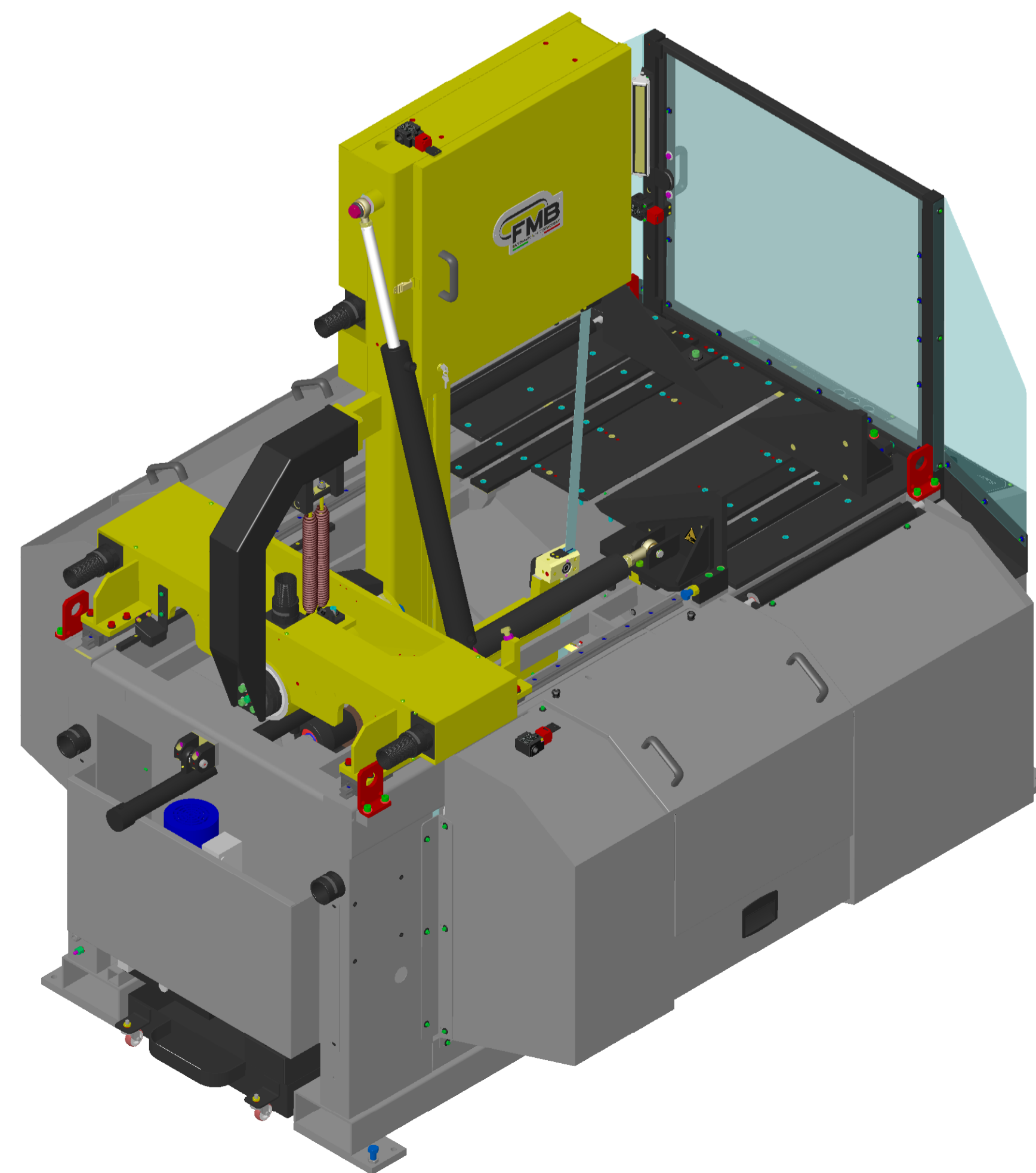
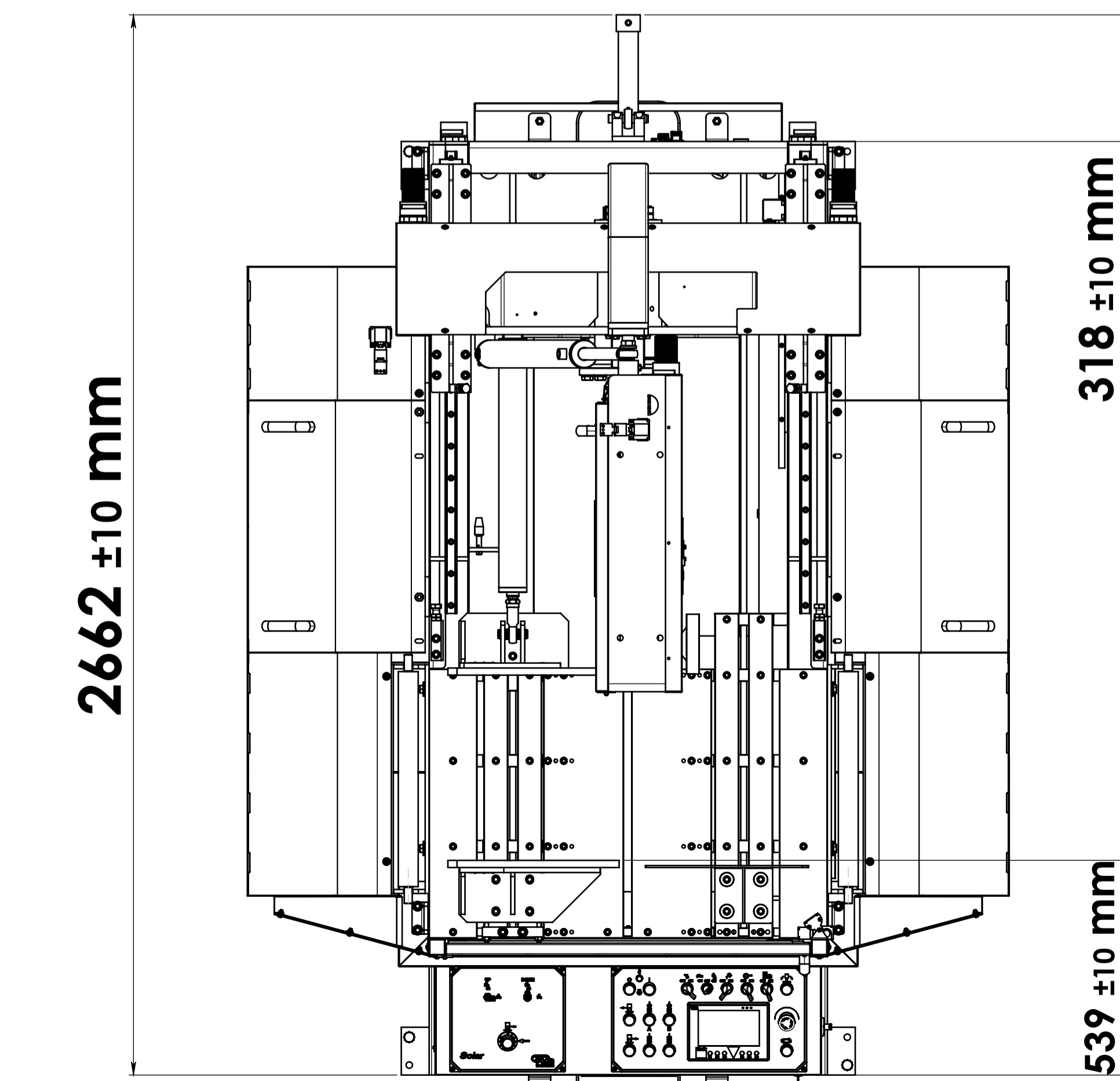

STATO DISEGNO		DESCRIZIONE OGGETTO REVISIONE		ESECUTORE
REV. N°	DATA			
		MATERIALE	FINITURA SUPERFICIALE	TRATT. TERMICO
OGGETTO: LAYOUT SOLAR				
DISEGNATO	DATA DISEGNO	PARTICOLARE: LAYOUT SOLAR		
MODELLATO	DATA MODELLO	SCALA	DISEGNO N°	
		1:11 A1		
		Grezzo / Rough	12.5 / Sgrossato / To Rough	3.2 / Finito / Finish
				0.8 / Rettificato / Grinding
<small>Scostamenti limite ammessi per dimensioni lineari UNI ISO 2768/F Value of tolerance linear dimensions UNI ISO 2768/F Quote senza indicazione di tolleranza - Dimensions without indications of tolerance</small>				
0.5+3	3-6	6-30	30+120	120+400
±0.05	±0.05	±0.1	±0.15	±0.2
				400+1000
				±0.3
				1000+2000
				±0.5
				VOLUME SUPERFICIE SURFACE MASSAWEIGHT
				FOGLIO 1 DI 1

IL PRESENTE DISEGNO È DI ESCLUSIVA PROPRIETÀ DELLA F.M.B. E PERTANTO NE È VIETATA LA RIPRODUZIONE ANCHE PARZIALE SENZA LA SUA AUTORIZZAZIONE SCRITTA.