

LAYOUT ZEUS+CN

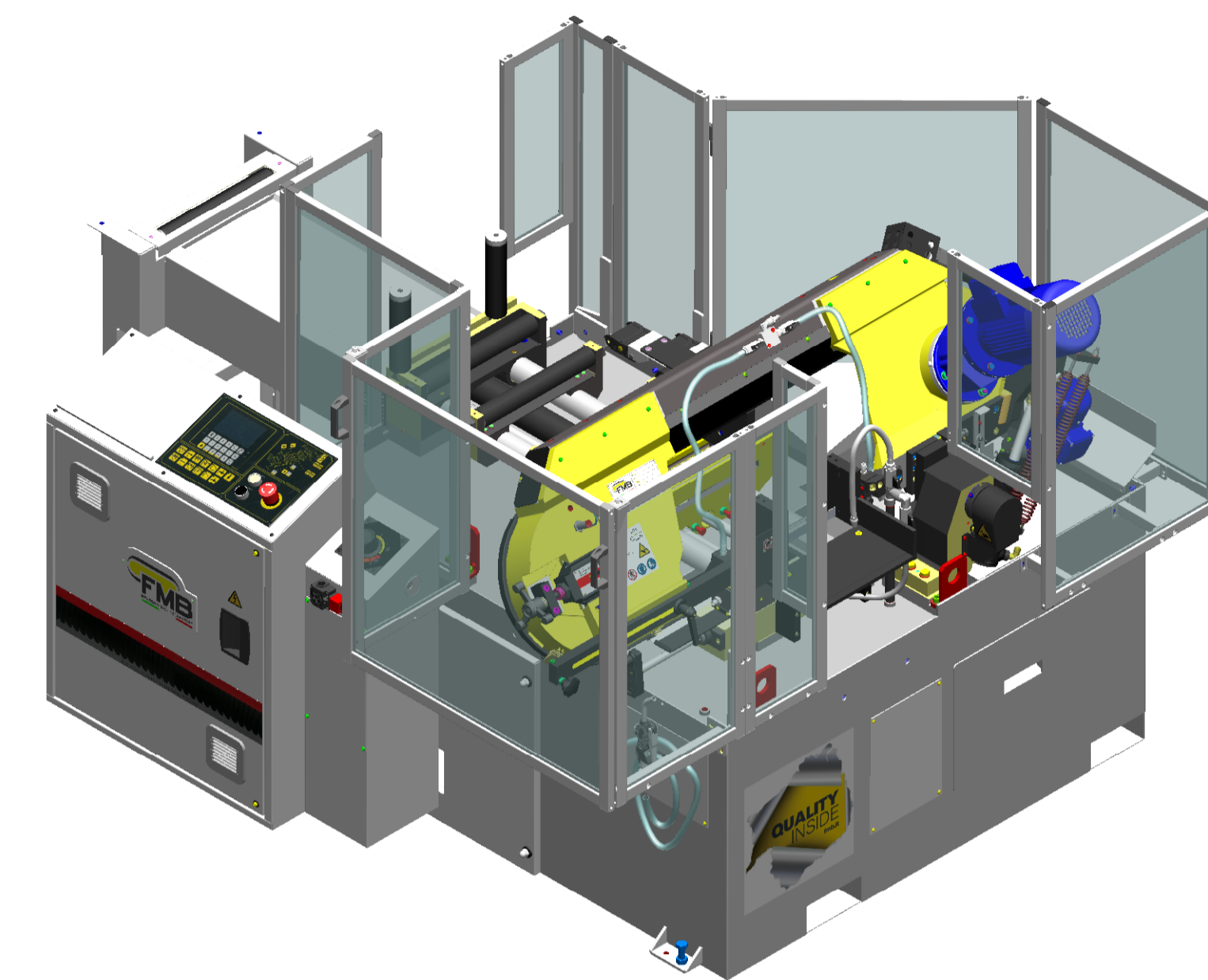
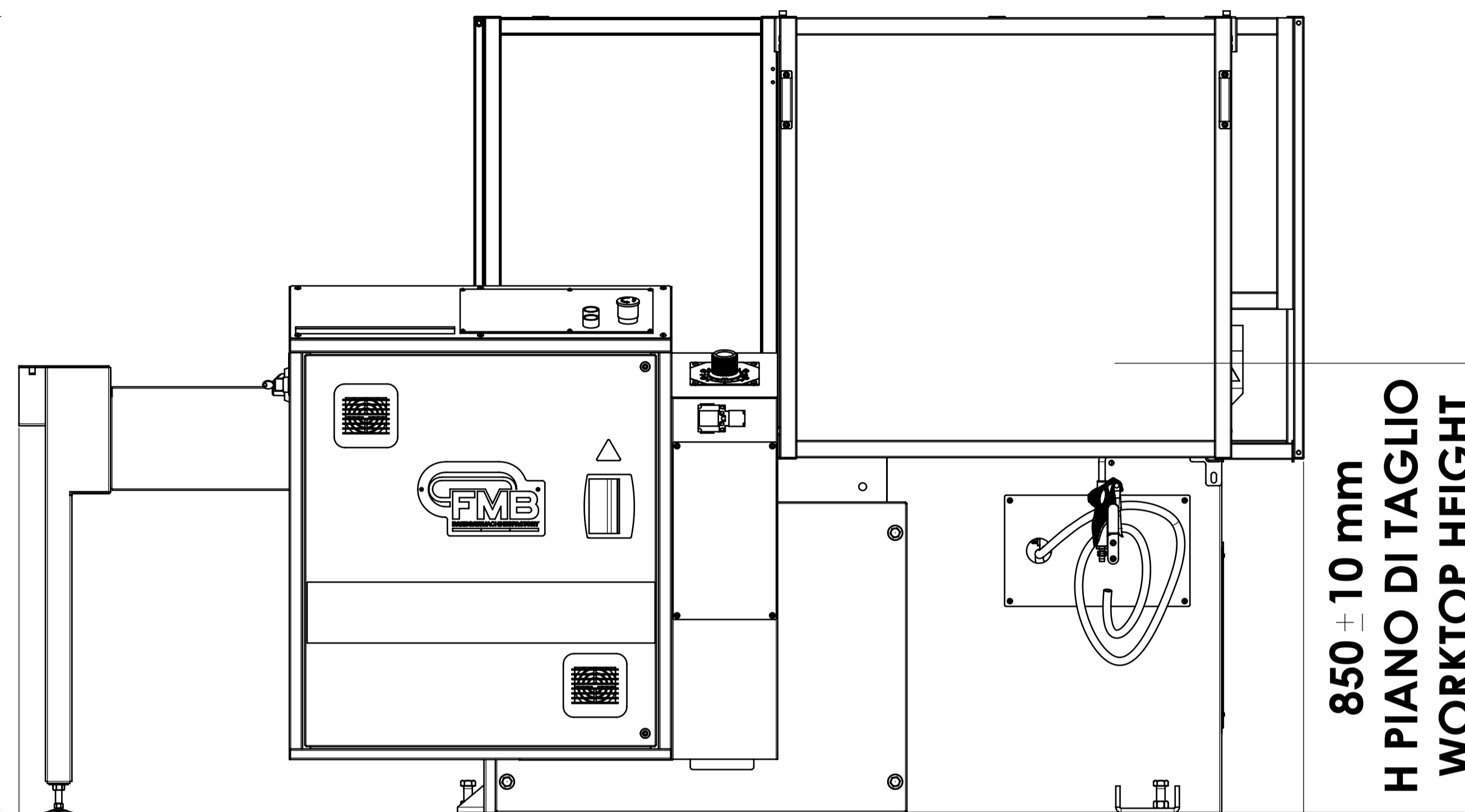
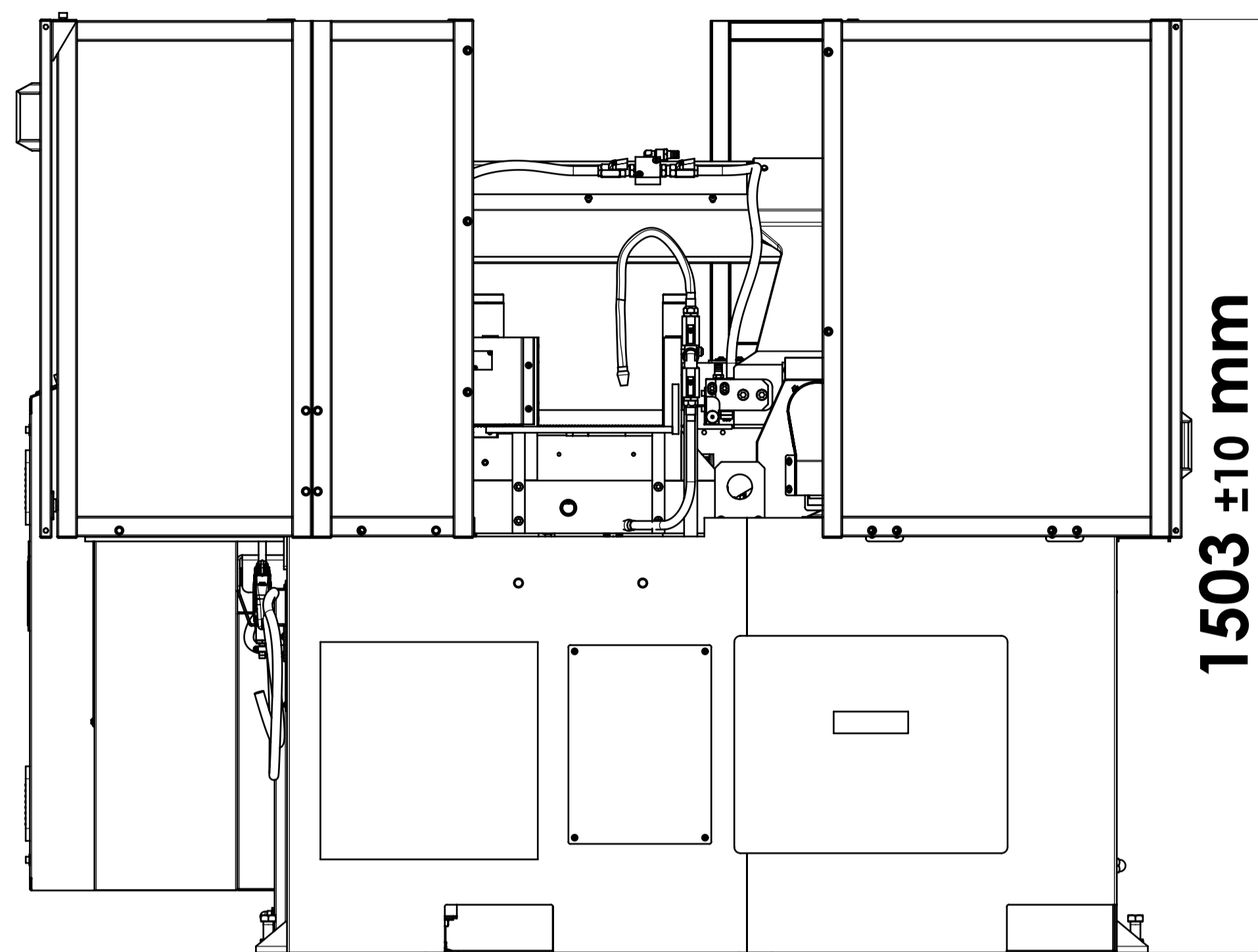

2426 ±10 mm

860 ±10 mm

1566 ±10 mm

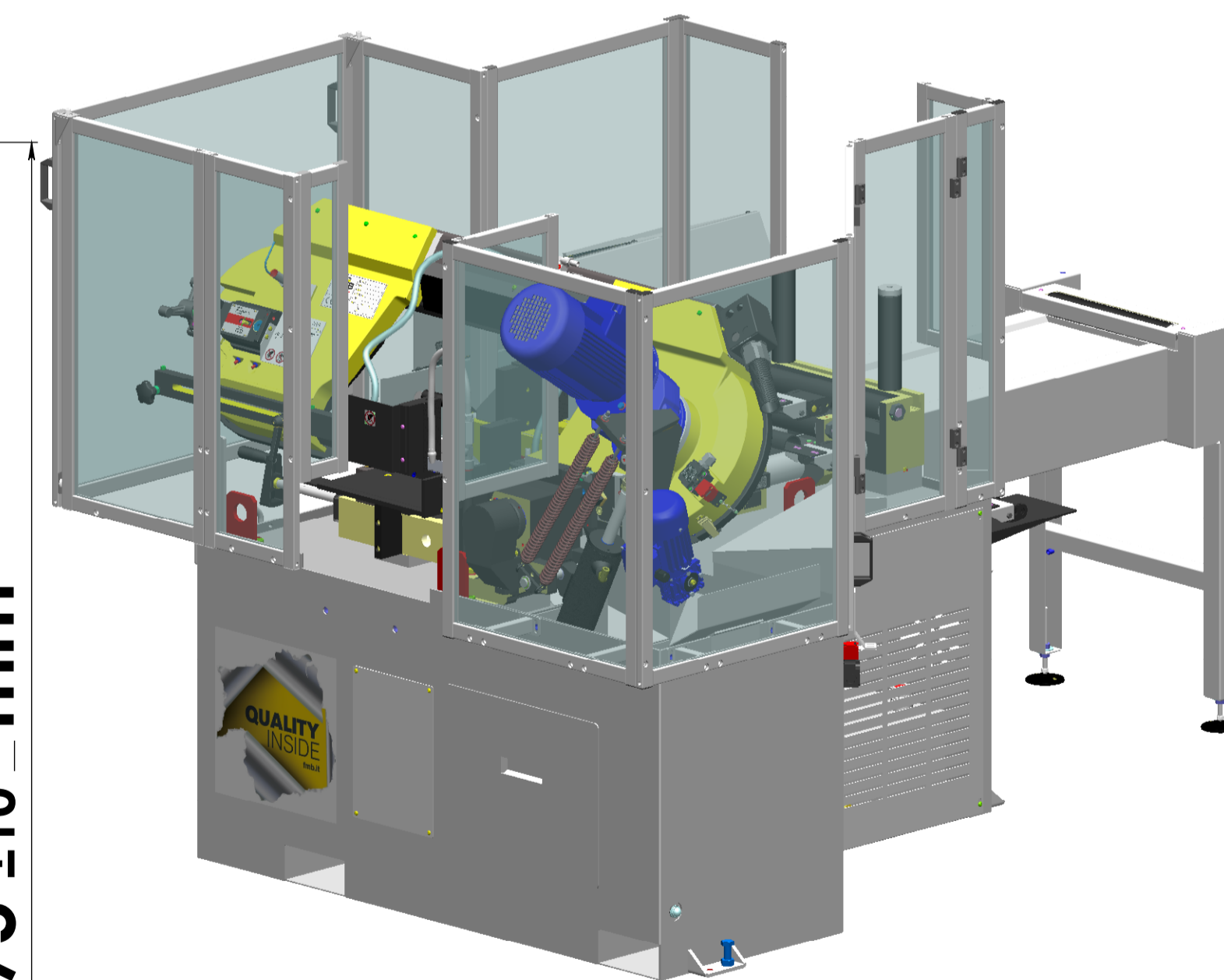
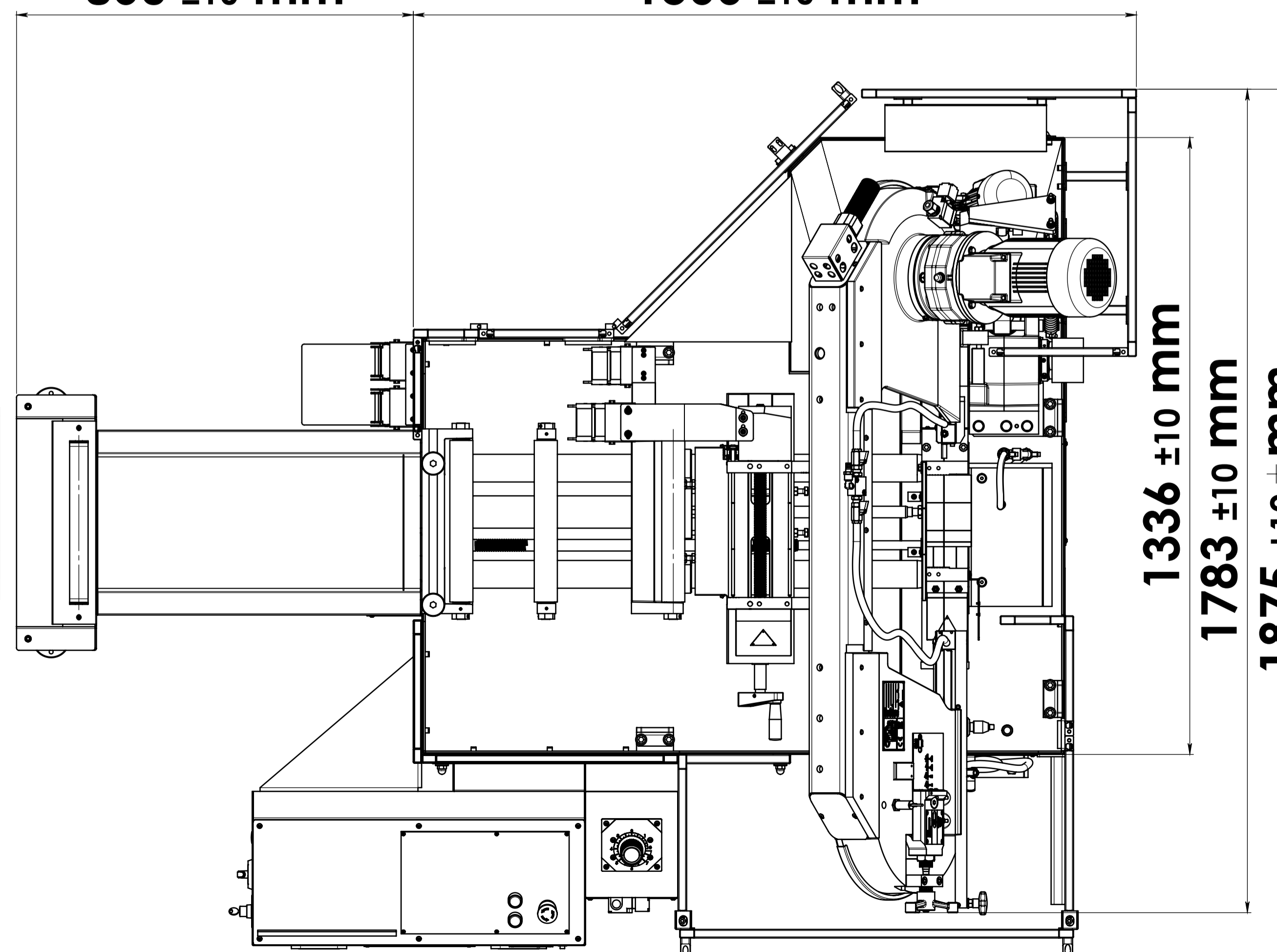
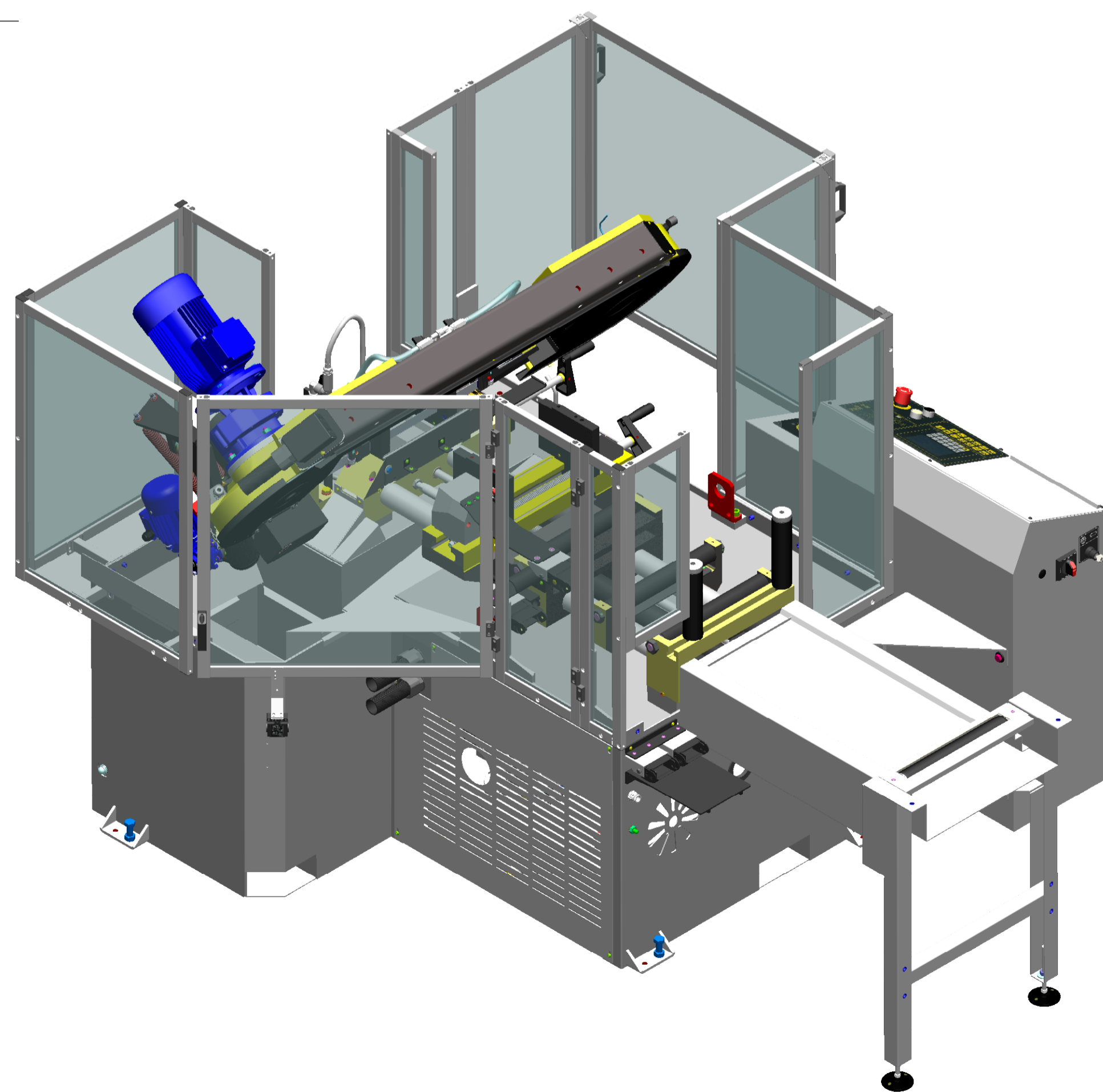

STATO DISEGNO		DESCRIZIONE OGGETTO REVISIONE		ESECUTORE
REV. N°	DATA	MATERIALE	FINITURA SUPERFICIALE	TRATT. TERMICO
OGGETTO:		PARTICOLARE: ZEUS		
DISEGNATO	DATA DISEGNO	SCALA	DISEGNO N°	
MODELLATO	DATA MODELLO	1:8 A1		
Scostamenti limite ammessi per dimensioni lineari UNI ISO 2768/F		12/5/	Sgrossato	3/2/
Value of tolerance linear dimensions UNI ISO 2768/F		Rough	To Rough	Finish
Quote senza indicazione di tolleranza - Dimensions without indications of tolerance		0.5+3	3-6	6-30
VOLUME SUPERFICIE		30+120	120+400	400+1000
MASSAWEIGHT		1000+2000		
0±0.05		±0.05	±0.1	±0.15
		±0.3	±0.5	

IL PRESENTE DISEGNO È DI ESCLUSIVA PROPRIETÀ DELLA F.M.B. E PERTANTO NE È VIETATA LA RIPRODUZIONE ANCHE PARZIALE SENZA LA SUA AUTORIZZAZIONE SCRITTA.